

SOLUTION

ГИБОЧНОЕ ОБОРУДОВАНИЕ



ГИБОЧНЫЕ ИНСТРУМЕНТЫ



AMTS

 **AMADA**

Содержание

Содержание	2
bending_tools	3
Пуансон	3
30° Пуансон	3
88° Пуансон	6
90° Пуансон	14
Матрица	22
1V / 30°	22
1V / 88°	23
1V / 90°	29
Air bending force chart	35
Mild steel	35
Stainless steel	36

Оптимальная защита и высочайшая износостойкость

AMANIT® Инструмент с покрытием AMANIT® - оптимальное решение для технологических процессов с высокими требованиями к износостойкости и прочности инструмента.

- обеспечивает высочайший уровень износостойкости на поверхности инструмента (HRC 60-65)
- уменьшает трение на плечах матрицы (за счет применения композитного слоя)
- имеет высокий предел прочности на растяжение - 1150 Н/мм²
- повышает коррозионную стойкость инструмента

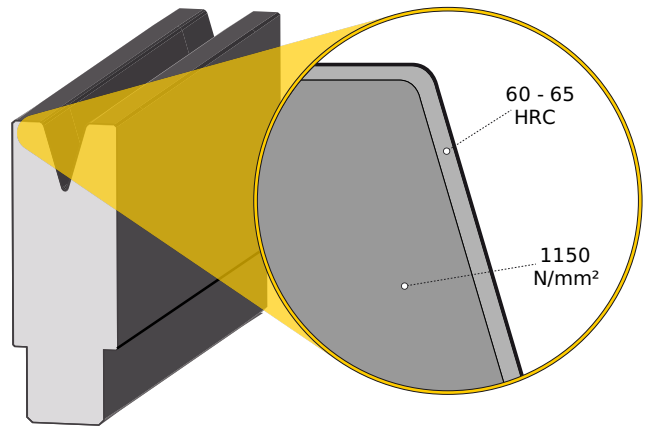

Артикул

Угол

Максимальная нагрузка

Дата производства

00406 88° **ALLOWABLE TONNAGE**
 R0.6 (.024) **MAX: 1000kN/m {100 ton/m}**
 835 **MAX: 30 TON/FOOT** **A-8A**
MADE IN AUSTRIA

Длина
мм (дюймах)

Радиус пуансона или
радиус на плечах матрицы
мм (дюймах)

Страна происхождения

Available punching lengths

Long	Short	Sectionalized	Extra short	Ear
415 mm	300 mm	235 mm	200 mm	100 mm

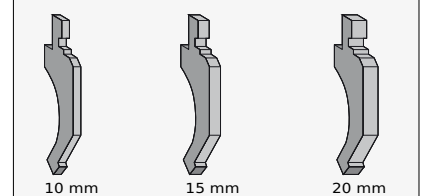
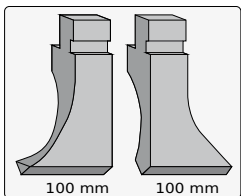
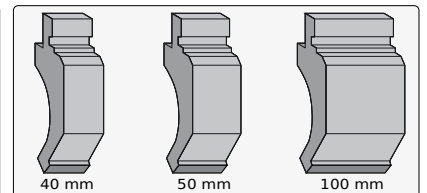
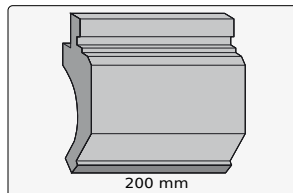
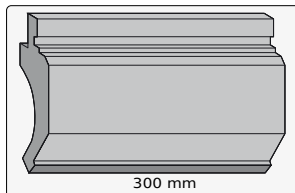
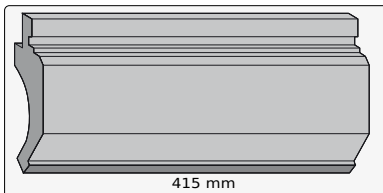

Available die lengths

Long	Short	Sectionalized	Extra short
415 mm	300 mm	235 mm	200 mm

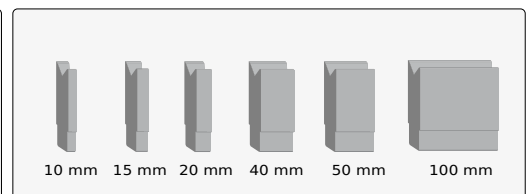
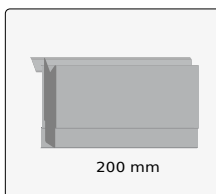
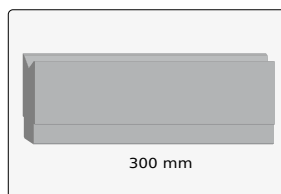
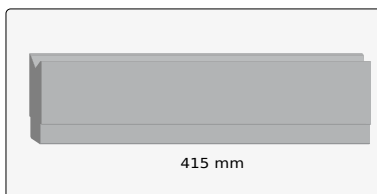

30° Пуансон - МТ 36

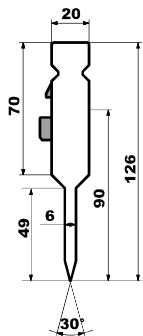

Угол	30°
Высота	90.00 mm
Нагрузка	500 kN/m
Максимальная нагрузка выступа	190 kN/m
Материал	
Твердость	52 - 56 HRC

Радиус 0.2 mm

	Длина	Номер заказа		Вес
Длинный	415 mm	36230A	6H МТ36230A	5.60 kg
Короткий	300 mm	36230D	6H МТ36230D	-
Секционный	235 mm	36230F	6H МТ36230F	-
Короткий	200 mm	36230C	6H МТ36230C	-
Выступ	100 mm	36230G	6H МТ36230G	-

Радиус 0.6 mm

	Длина	Номер заказа		Вес
Длинный	415 mm	36630A	6H МТ36630A	5.60 kg
Короткий	300 mm	36630D	6H МТ36630D	-
Секционный	235 mm	36630F	6H МТ36630F	-
Короткий	200 mm	36630C	6H МТ36630C	-
Выступ	100 mm	36630G	6H МТ36630G	-

30° Пуансон - МТ 36

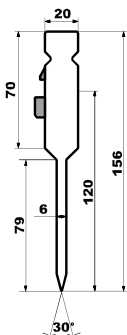

Угол	30°
Высота	120.00 mm
Нагрузка	500 kN/m
Максимальная нагрузка выступа	190 kN/m
Материал	
Твердость	52 - 56 HRC

Радиус 0.2 mm

	Длина	Номер заказа		Вес
Длинный	415 mm	36232A	6H МТ36232A	6.20 kg
Короткий	300 mm	36232D	6H МТ36232D	-
Секционный	235 mm	36232F	6H МТ36232F	-
Короткий	200 mm	36232C	6H МТ36232C	-
Выступ	100 mm	36232G	6H МТ36232G	-

Радиус 0.6 mm

	Длина	Номер заказа		Вес
Длинный	415 mm	36632A	6H МТ36632A	6.20 kg
Короткий	300 mm	36632D	6H МТ36632D	-
Секционный	235 mm	36632F	6H МТ36632F	-
Короткий	200 mm	36632C	6H МТ36632C	-
Выступ	100 mm	36632G	6H МТ36632G	-

30° Пуансон - МТ 36

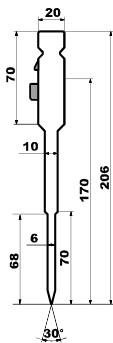

Угол	30°
Высота	170.00 mm
Нагрузка	500 kN/m
Максимальная нагрузка выступа	190 kN/m
Материал	
Твердость	52 - 56 HRC

Радиус 0.2 mm

	Длина	Номер заказа		Вес
Длинный	415 mm	36237A	6H МТ36237A	8.00 kg
Короткий	300 mm	36237D	6H МТ36237D	-
Секционный	235 mm	36237F	6H МТ36237F	-
Короткий	200 mm	36237C	6H МТ36237C	-
Выступ	100 mm	36237G	6H МТ36237G	-

Радиус 0.6 mm

	Длина	Номер заказа		Вес
Длинный	415 mm	36637A	6H МТ36637A	8.00 kg
Короткий	300 mm	36637D	6H МТ36637D	-
Секционный	235 mm	36637F	6H МТ36637F	-
Короткий	200 mm	36637C	6H МТ36637C	-
Выступ	100 mm	36637G	6H МТ36637G	-

88° Пуансон - МТ 12

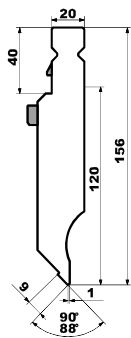

Угол	88°
Высота	120.00 mm
Нагрузка	800 kN/m
Максимальная нагрузка выступа	450 kN/m
Материал	
Твердость	52 - 56 HRC

Радиус 0.2 mm

	Длина	Номер заказа		Вес
Длинный	415 mm	12282A	6H МТ12282A	11.30 kg
Короткий	300 mm	12282D	6H МТ12282D	-
Секционный	235 mm	12282F	6H МТ12282F	-
Короткий	200 mm	12282C	6H МТ12282C	-
Выступ	100 mm	12282G	6H МТ12282G	-

Радиус 0.6 mm

	Длина	Номер заказа		Вес
Длинный	415 mm	12682A	6H МТ12682A	11.30 kg
Короткий	300 mm	12682D	6H МТ12682D	-
Секционный	235 mm	12682F	6H МТ12682F	-
Короткий	200 mm	12682C	6H МТ12682C	-
Выступ	100 mm	12682G	6H МТ12682G	-

88° Пуансон - МТ 12

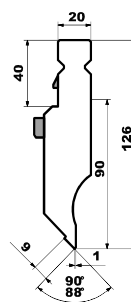

Угол	88°
Высота	90.00 mm
Нагрузка	800 kN/m
Максимальная нагрузка выступа	450 kN/m
Материал	
Твердость	52 - 56 HRC

Радиус 0.2 mm

	Длина	Номер заказа		Вес
Длинный	415 mm	12280A	6H МТ12280A	8.50 kg
Короткий	300 mm	12280D	6H МТ12280D	-
Секционный	235 mm	12280F	6H МТ12280F	-
Короткий	200 mm	12280C	6H МТ12280C	-
Выступ	100 mm	12280G	6H МТ12280G	-

Радиус 0.6 mm

	Длина	Номер заказа		Вес
Длинный	415 mm	12680A	6H МТ12680A	8.50 kg
Короткий	300 mm	12680D	6H МТ12680D	-
Секционный	235 mm	12680F	6H МТ12680F	-
Короткий	200 mm	12680C	6H МТ12680C	-
Выступ	100 mm	12680G	6H МТ12680G	-

88° Пуансон - МТ 14

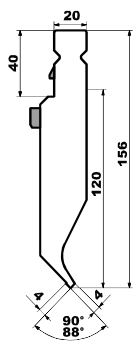

Угол	88°
Высота	120.00 mm
Нагрузка	200 kN/m
Максимальная нагрузка выступа	200 kN/m
Материал	
Твердость	52 - 56 HRC

Радиус 0.2 mm

	Длина	Номер заказа		Вес
Длинный	415 mm	14282A	6H МТ14282A	10.90 kg
Короткий	300 mm	14282D	6H МТ14282D	-
Секционный	235 mm	14282F	6H МТ14282F	-
Короткий	200 mm	14282C	6H МТ14282C	-
Выступ	100 mm	14282G	6H МТ14282G	-

Радиус 0.6 mm

	Длина	Номер заказа		Вес
Длинный	415 mm	14682A	6H МТ14682A	10.90 kg
Короткий	300 mm	14682D	6H МТ14682D	-
Секционный	235 mm	14682F	6H МТ14682F	-
Короткий	200 mm	14682C	6H МТ14682C	-
Выступ	100 mm	14682G	6H МТ14682G	-

88° Пуансон - МТ 14

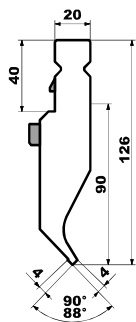

Угол	88°
Высота	90.00 mm
Нагрузка	200 kN/m
Максимальная нагрузка выступа	200 kN/m
Материал	
Твердость	52 - 56 HRC

Радиус 0.2 mm

	Длина	Номер заказа		Вес
Длинный	415 mm	14280A	6H МТ14280A	8.20 kg
Короткий	300 mm	14280D	6H МТ14280D	-
Секционный	235 mm	14280F	6H МТ14280F	-
Короткий	200 mm	14280C	6H МТ14280C	-
Выступ	100 mm	14280G	6H МТ14280G	-

Радиус 0.6 mm

	Длина	Номер заказа		Вес
Длинный	415 mm	14680A	6H МТ14680A	8.20 kg
Короткий	300 mm	14680D	6H МТ14680D	-
Секционный	235 mm	14680F	6H МТ14680F	-
Короткий	200 mm	14680C	6H МТ14680C	-
Выступ	100 mm	14680G	6H МТ14680G	-

88° Пуансон - МТ 10

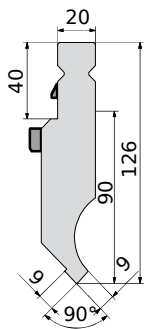

Угол	88°
Высота	90.00 mm
Нагрузка	1000 kN/m
Максимальная нагрузка выступа	450 kN/m
Материал	
Твердость	52 - 56 HRC

Радиус 0.2 mm

	Длина	Номер заказа		Вес
Длинный	415 mm	10280A	6H MT10280A	8.60 kg
Короткий	300 mm	10280D	6H MT10280D	-
Секционный	235 mm	10280F	6H MT10280F	-
Короткий	200 mm	10280C	6H MT10280C	-
Выступ	100 mm	10280G	6H MT10280G	-

Радиус 0.6 mm

	Длина	Номер заказа		Вес
Длинный	415 mm	10680A	6H MT10680A	8.60 kg
Короткий	300 mm	10680D	6H MT10680D	-
Секционный	235 mm	10680F	6H MT10680F	-
Короткий	200 mm	10680C	6H MT10680C	-
Выступ	100 mm	10680G	6H MT10680G	-

88° Пуансон - МТ 28 (splayed)

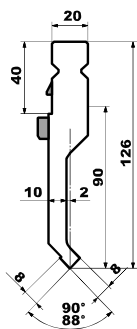

Угол	88°
Высота	90.00 mm
Нагрузка	300 kN/m
Максимальная нагрузка выступа	300 kN/m
Материал	
Твердость	52 - 56 HRC

Радиус 0.2 mm

	Длина	Номер заказа		Вес
Длинный	415 mm	28280A	6H MT28280A	5.90 kg
Короткий	300 mm	28280D	6H MT28280D	-
Секционный	235 mm	28280F	6H MT28280F	-
Короткий	200 mm	28280C	6H MT28280C	-
Выступ	100 mm	28280G	6H MT28280G	-

Радиус 0.6 mm

	Длина	Номер заказа		Вес
Длинный	415 mm	28680A	6H MT28680A	5.90 kg
Короткий	300 mm	28680D	6H MT28680D	-
Секционный	235 mm	28680F	6H MT28680F	-
Короткий	200 mm	28680C	6H MT28680C	-
Выступ	100 mm	28680G	6H MT28680G	-

88° Пуансон - МТ 30 (Пуансон)

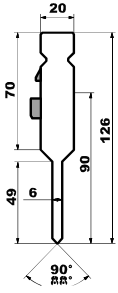

Угол	88°
Высота	90.00 mm
Нагрузка	500 kN/m
Максимальная нагрузка выступа	190 kN/m
Материал	
Твердость	52 - 56 HRC

Радиус 0.2 mm

	Длина	Номер заказа		Вес
Длинный	415 mm	30280A	6H MT30280A	5.70 kg
Короткий	300 mm	30280D	6H MT30280D	-
Секционный	235 mm	30280F	6H MT30280F	-
Короткий	200 mm	30280C	6H MT30280C	-
Выступ	100 mm	30280G	6H MT30280G	-

Радиус 0.6 mm

	Длина	Номер заказа		Вес
Длинный	415 mm	30680A	6H MT30680A	5.70 kg
Короткий	300 mm	30680D	6H MT30680D	-
Секционный	235 mm	30680F	6H MT30680F	-
Короткий	200 mm	30680C	6H MT30680C	-
Выступ	100 mm	30680G	6H MT30680G	-

88° Пуансон - МТ 47

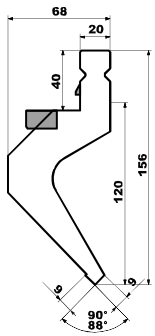

Угол	88°
Высота	120.00 mm
Нагрузка	500 kN/m
Максимальная нагрузка выступа	500 kN/m
Материал	
Твердость	52 - 56 HRC

Радиус 0.2 mm

	Длина	Номер заказа		Вес
Длинный	835 mm	1A5211	1A5211	-
Короткий	415 mm	1A5212	1A5212	-
Секционный	835 mm	1A521A	1A521A	-

Радиус 0.6 mm

	Длина	Номер заказа		Вес
Длинный	835 mm	1A5251	1A5251	-
Короткий	415 mm	1A5252	1A5252	-
Секционный	835 mm	1A525A	1A525A	-

88° Пуансон - МТ 30 (Пуансон)

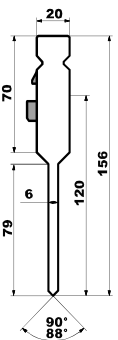

Угол	88°
Высота	120.00 mm
Нагрузка	500 kN/m
Максимальная нагрузка выступа	190 kN/m
Материал	
Твердость	52 - 56 HRC

Радиус 0.2 mm

	Длина	Номер заказа		Вес
Длинный	415 mm	30282A	6H MT30282A	6.30 kg
Короткий	300 mm	30282D	6H MT30282D	-
Секционный	235 mm	30282F	6H MT30282F	-
Короткий	200 mm	30282C	6H MT30282C	-
Выступ	100 mm	30282G	6H MT30282G	-

Радиус 0.6 mm

	Длина	Номер заказа		Вес
Длинный	415 mm	30682A	6H MT30682A	6.30 kg
Короткий	300 mm	30682D	6H MT30682D	-
Секционный	235 mm	30682F	6H MT30682F	-
Короткий	200 mm	30682C	6H MT30682C	-
Выступ	100 mm	30682G	6H MT30682G	-

88° Пуансон - МТ 10

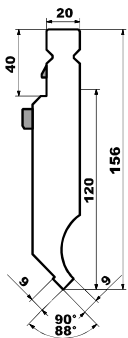

Угол	88°
Высота	120.00 mm
Нагрузка	1000 kN/m
Максимальная нагрузка выступа	450 kN/m
Материал	
Твердость	52 - 56 HRC

Радиус 0.2 mm

	Длина	Номер заказа		Вес
Длинный	415 mm	10282A	6H МТ10282A	11.40 kg
Короткий	300 mm	10282D	6H МТ10282D	-
Секционный	235 mm	10282F	6H МТ10282F	-
Короткий	200 mm	10282C	6H МТ10282C	-
Выступ	100 mm	10282G	6H МТ10282G	-

Радиус 0.6 mm

	Длина	Номер заказа		Вес
Длинный	415 mm	10682A	6H МТ10682A	11.40 kg
Короткий	300 mm	10682D	6H МТ10682D	-
Секционный	235 mm	10682F	6H МТ10682F	-
Короткий	200 mm	10682C	6H МТ10682C	-
Выступ	100 mm	10682G	6H МТ10682G	-

88° Пуансон - МТ 28 (splayed)

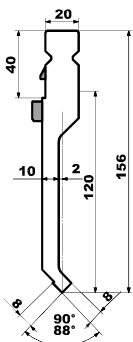

Угол	88°
Высота	120.00 mm
Нагрузка	300 kN/m
Максимальная нагрузка выступа	300 kN/m
Материал	
Твердость	52 - 56 HRC

Радиус 0.2 mm

	Длина	Номер заказа		Вес
Длинный	415 mm	28282A	6H МТ28282A	6.90 kg
Короткий	300 mm	28282D	6H МТ28282D	-
Секционный	235 mm	28282F	6H МТ28282F	-
Короткий	200 mm	28282C	6H МТ28282C	-
Выступ	100 mm	28282G	6H МТ28282G	-

Радиус 0.6 mm

	Длина	Номер заказа		Вес
Длинный	415 mm	28682A	6H МТ28682A	6.90 kg
Короткий	300 mm	28682D	6H МТ28682D	-
Секционный	235 mm	28682F	6H МТ28682F	-
Короткий	200 mm	28682C	6H МТ28682C	-
Выступ	100 mm	28682G	6H МТ28682G	-

88° Пуансон - МТ 30 (Пуансон)

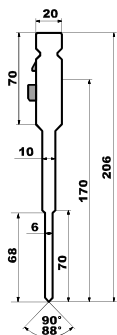

Угол	88°
Высота	170.00 mm
Нагрузка	500 kN/m
Максимальная нагрузка выступа	190 kN/m
Материал	
Твердость	52 - 56 HRC

Радиус 0.2 mm

	Длина	Номер заказа		Вес
Длинный	415 mm	30287A	6H МТ30287A	8.10 kg
Короткий	300 mm	30287D	6H МТ30287D	-
Секционный	235 mm	30287F	6H МТ30287F	-
Короткий	200 mm	30287C	6H МТ30287C	-
Выступ	100 mm	30287G	6H МТ30287G	-

Радиус 0.6 mm

	Длина	Номер заказа		Вес
Длинный	415 mm	30687A	6H МТ30687A	8.10 kg
Короткий	300 mm	30687D	6H МТ30687D	-
Секционный	235 mm	30687F	6H МТ30687F	-
Короткий	200 mm	30687C	6H МТ30687C	-
Выступ	100 mm	30687G	6H МТ30687G	-

88° Пуансон - МТ 28 (splayed)

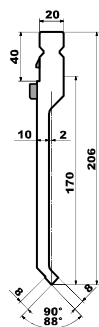

Угол	88°
Высота	170.00 mm
Нагрузка	300 kN/m
Максимальная нагрузка выступа	300 kN/m
Материал	
Твердость	52 - 56 HRC

Радиус 0.2 mm

	Длина	Номер заказа		Вес
Длинный	415 mm	28287A	6H МТ28287A	8.60 kg
Короткий	300 mm	28287D	6H МТ28287D	-
Секционный	235 mm	28287F	6H МТ28287F	-
Короткий	200 mm	28287C	6H МТ28287C	-
Выступ	100 mm	28287G	6H МТ28287G	-

Радиус 0.6 mm

	Длина	Номер заказа		Вес
Длинный	415 mm	28687A	6H МТ28687A	8.60 kg
Короткий	300 mm	28687D	6H МТ28687D	-
Секционный	235 mm	28687F	6H МТ28687F	-
Короткий	200 mm	28687C	6H МТ28687C	-
Выступ	100 mm	28687G	6H МТ28687G	-

88° Пуансон - МТ 40

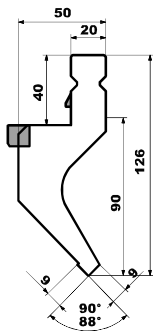

Угол	88°
Высота	90.00 mm
Нагрузка	700 kN/m
Максимальная нагрузка выступа	500 kN/m
Материал	
Твердость	52 - 56 HRC

Радиус 0.2 mm

	Длина	Номер заказа		Вес
Длинный	415 mm	40280A	6H MT40280A	9.60 kg
Короткий	300 mm	40280D	6H MT40280D	-
Секционный	235 mm	40280F	6H MT40280F	-
Короткий	200 mm	40280C	6H MT40280C	-
Выступ	100 mm	40280G	6H MT40280G	-

Радиус 0.6 mm

	Длина	Номер заказа		Вес
Длинный	415 mm	40680A	6H MT40680A	9.60 kg
Короткий	300 mm	40680D	6H MT40680D	-
Секционный	235 mm	40680F	6H MT40680F	-
Короткий	200 mm	40680C	6H MT40680C	-
Выступ	100 mm	40680G	6H MT40680G	-

88° Пуансон - МТ 46

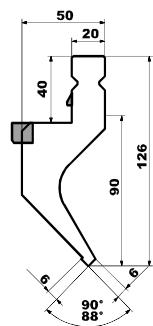

Угол	88°
Высота	90.00 mm
Нагрузка	500 kN/m
Максимальная нагрузка выступа	350 kN/m
Материал	
Твердость	52 - 56 HRC

Радиус 0.2 mm

	Длина	Номер заказа		Вес
Длинный	415 mm	46280A	6H MT46280A	9.10 kg
Короткий	300 mm	46280D	6H MT46280D	-
Секционный	235 mm	46280F	6H MT46280F	-
Короткий	200 mm	46280C	6H MT46280C	-
Выступ	100 mm	46280G	6H MT46280G	-

Радиус 0.6 mm

	Длина	Номер заказа		Вес
Длинный	415 mm	46680A	6H MT46680A	9.10 kg
Короткий	300 mm	46680D	6H MT46680D	-
Секционный	235 mm	46680F	6H MT46680F	-
Короткий	200 mm	46680C	6H MT46680C	-
Выступ	100 mm	46680G	6H MT46680G	-

88° Пуансон - МТ 40

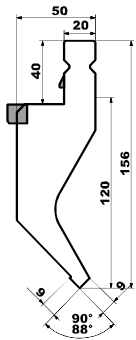

Угол	88°
Высота	120.00 mm
Нагрузка	700 kN/m
Максимальная нагрузка выступа	500 kN/m
Материал	
Твердость	52 - 56 HRC

Радиус 0.2 mm

	Длина	Номер заказа		Вес
Длинный	415 mm	40282A	6H МТ40282A	13.80 kg
Короткий	300 mm	40282D	6H МТ40282D	-
Секционный	235 mm	40282F	6H МТ40282F	-
Короткий	200 mm	40282C	6H МТ40282C	-
Выступ	100 mm	40282G	6H МТ40282G	-

Радиус 0.6 mm

	Длина	Номер заказа		Вес
Длинный	415 mm	40682A	6H МТ40682A	13.80 kg
Короткий	300 mm	40682D	6H МТ40682D	-
Секционный	235 mm	40682F	6H МТ40682F	-
Короткий	200 mm	40682C	6H МТ40682C	-
Выступ	100 mm	40682G	6H МТ40682G	-

88° Пуансон - МТ 46

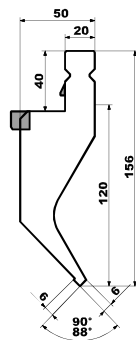

Угол	88°
Высота	120.00 mm
Нагрузка	500 kN/m
Максимальная нагрузка выступа	350 kN/m
Материал	
Твердость	52 - 56 HRC

Радиус 0.2 mm

	Длина	Номер заказа		Вес
Длинный	415 mm	46282A	6H МТ46282A	13.30 kg
Короткий	300 mm	46282D	6H МТ46282D	-
Секционный	235 mm	46282F	6H МТ46282F	-
Короткий	200 mm	46282C	6H МТ46282C	-
Выступ	100 mm	46282G	6H МТ46282G	-

Радиус 0.6 mm

	Длина	Номер заказа		Вес
Длинный	415 mm	46682A	6H МТ46682A	13.30 kg
Короткий	300 mm	46682D	6H МТ46682D	-
Секционный	235 mm	46682F	6H МТ46682F	-
Короткий	200 mm	46682C	6H МТ46682C	-
Выступ	100 mm	46682G	6H МТ46682G	-

90° Пуансон - МТ 12

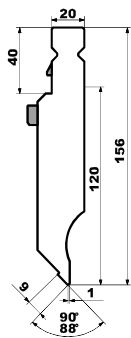

Угол	90°
Высота	120.00 mm
Нагрузка	800 kN/m
Максимальная нагрузка выступа	450 kN/m
Материал	
Твердость	52 - 56 HRC

Радиус 0.2 mm

	Длина	Номер заказа		Вес
Длинный	415 mm	12202A	6H МТ12202A	11.30 kg
Короткий	300 mm	12202D	6H МТ12202D	-
Секционный	235 mm	12202F	6H МТ12202F	-
Короткий	200 mm	12202C	6H МТ12202C	-
Выступ	100 mm	12202G	6H МТ12202G	-

Радиус 0.6 mm

	Длина	Номер заказа		Вес
Длинный	415 mm	12602A	6H МТ12602A	11.30 kg
Короткий	300 mm	12602D	6H МТ12602D	-
Секционный	235 mm	12602F	6H МТ12602F	-
Короткий	200 mm	12602C	6H МТ12602C	-
Выступ	100 mm	12602G	6H МТ12602G	-

90° Пуансон - МТ 12

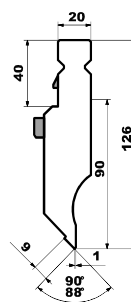

Угол	90°
Высота	90.00 mm
Нагрузка	800 kN/m
Максимальная нагрузка выступа	450 kN/m
Материал	
Твердость	52 - 56 HRC

Радиус 0.2 mm

	Длина	Номер заказа		Вес
Длинный	415 mm	12200A	6H МТ12200A	8.50 kg
Короткий	300 mm	12200D	6H МТ12200D	-
Секционный	235 mm	12200F	6H МТ12200F	-
Короткий	200 mm	12200C	6H МТ12200C	-
Выступ	100 mm	12200G	6H МТ12200G	-

Радиус 0.6 mm

	Длина	Номер заказа		Вес
Длинный	415 mm	12600A	6H МТ12600A	8.50 kg
Короткий	300 mm	12600D	6H МТ12600D	-
Секционный	235 mm	12600F	6H МТ12600F	-
Короткий	200 mm	12600C	6H МТ12600C	-
Выступ	100 mm	12600G	6H МТ12600G	-

90° Пуансон - МТ 14

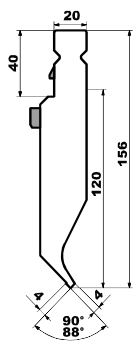

Угол	90°
Высота	120.00 mm
Нагрузка	200 kN/m
Максимальная нагрузка выступа	200 kN/m
Материал	
Твердость	52 - 56 HRC

Радиус 0.2 mm

	Длина	Номер заказа		Вес
Длинный	415 mm	14202A	6H МТ14202A	10.90 kg
Короткий	300 mm	14202D	6H МТ14202D	-
Секционный	235 mm	14202F	6H МТ14202F	-
Короткий	200 mm	14202C	6H МТ14202C	-
Выступ	100 mm	14202G	6H МТ14202G	-

Радиус 0.6 mm

	Длина	Номер заказа		Вес
Длинный	415 mm	14602A	6H МТ14602A	10.90 kg
Короткий	300 mm	14602D	6H МТ14602D	-
Секционный	235 mm	14602F	6H МТ14602F	-
Короткий	200 mm	14602C	6H МТ14602C	-
Выступ	100 mm	14602G	6H МТ14602G	-

90° Пуансон - МТ 14

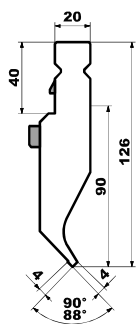

Угол	90°
Высота	90.00 mm
Нагрузка	200 kN/m
Максимальная нагрузка выступа	200 kN/m
Материал	
Твердость	52 - 56 HRC

Радиус 0.2 mm

	Длина	Номер заказа		Вес
Длинный	415 mm	14200A	6H МТ14200A	8.20 kg
Короткий	300 mm	14200D	6H МТ14200D	-
Секционный	235 mm	14200F	6H МТ14200F	-
Короткий	200 mm	14200C	6H МТ14200C	-
Выступ	100 mm	14200G	6H МТ14200G	-

Радиус 0.6 mm

	Длина	Номер заказа		Вес
Длинный	415 mm	14600A	6H МТ14600A	8.20 kg
Короткий	300 mm	14600D	6H МТ14600D	-
Секционный	235 mm	14600F	6H МТ14600F	-
Короткий	200 mm	14600C	6H МТ14600C	-
Выступ	100 mm	14600G	6H МТ14600G	-

90° Пуансон - МТ 10

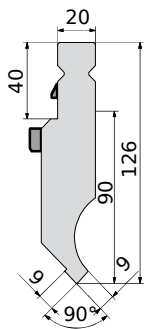

Угол	90°
Высота	90.00 mm
Нагрузка	1000 kN/m
Максимальная нагрузка выступа	450 kN/m
Материал	
Твердость	52 - 56 HRC

Радиус 0.2 mm

	Длина	Номер заказа		Вес
Длинный	415 mm	10200A	6H MT10200A	8.60 kg
Короткий	300 mm	10200D	6H MT10200D	-
Секционный	235 mm	10200F	6H MT10200F	-
Короткий	200 mm	10200C	6H MT10200C	-
Выступ	100 mm	10200G	6H MT10200G	-

Радиус 0.6 mm

	Длина	Номер заказа		Вес
Длинный	415 mm	10600A	6H MT10600A	8.60 kg
Короткий	300 mm	10600D	6H MT10600D	-
Секционный	235 mm	10600F	6H MT10600F	-
Короткий	200 mm	10600C	6H MT10600C	-
Выступ	100 mm	10600G	6H MT10600G	-

90° Пуансон - МТ 28 (splayed)

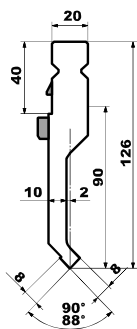

Угол	90°
Высота	90.00 mm
Нагрузка	300 kN/m
Максимальная нагрузка выступа	300 kN/m
Материал	
Твердость	52 - 56 HRC

Радиус 0.2 mm

	Длина	Номер заказа		Вес
Длинный	415 mm	28200A	6H MT28200A	5.90 kg
Короткий	300 mm	28200D	6H MT28200D	-
Секционный	235 mm	28200F	6H MT28200F	-
Короткий	200 mm	28200C	6H MT28200C	-
Выступ	100 mm	28200G	6H MT28200G	-

Радиус 0.6 mm

	Длина	Номер заказа		Вес
Длинный	415 mm	28600A	6H MT28600A	5.90 kg
Короткий	300 mm	28600D	6H MT28600D	-
Секционный	235 mm	28600F	6H MT28600F	-
Короткий	200 mm	28600C	6H MT28600C	-
Выступ	100 mm	28600G	6H MT28600G	-

90° Пуансон - МТ 30 (Пуансон)

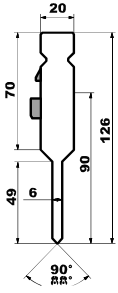

Угол	90°
Высота	90.00 mm
Нагрузка	500 kN/m
Максимальная нагрузка выступа	190 kN/m
Материал	
Твердость	52 - 56 HRC

Радиус 0.2 mm

	Длина	Номер заказа		Вес
Длинный	415 mm	30200A	6H MT30200A	5.70 kg
Короткий	300 mm	30200D	6H MT30200D	-
Секционный	235 mm	30200F	6H MT30200F	-
Короткий	200 mm	30200C	6H MT30200C	-
Выступ	100 mm	30200G	6H MT30200G	-

Радиус 0.6 mm

	Длина	Номер заказа		Вес
Длинный	415 mm	30600A	6H MT30600A	5.70 kg
Короткий	300 mm	30600D	6H MT30600D	-
Секционный	235 mm	30600F	6H MT30600F	-
Короткий	200 mm	30600C	6H MT30600C	-
Выступ	100 mm	30600G	6H MT30600G	-

90° Пуансон - МТ 47

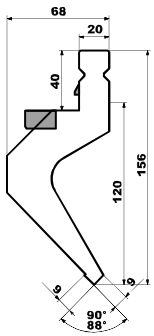

Угол	90°
Высота	150.00 mm
Нагрузка	500 kN/m
Максимальная нагрузка выступа	500 kN/m
Материал	
Твердость	52 - 56 HRC

Радиус 0.2 mm

	Длина	Номер заказа		Вес
Длинный	835 mm	1A5111	1A5111	-
Короткий	415 mm	1A5112	1A5112	-
Секционный	835 mm	1A511A	1A511A	-

90° Пуансон - МТ 30 (Пуансон)

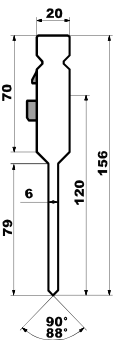

Угол	90°
Высота	120.00 mm
Нагрузка	500 kN/m
Максимальная нагрузка выступа	190 kN/m
Материал	
Твердость	52 - 56 HRC

Радиус 0.2 mm

	Длина	Номер заказа		Вес
Длинный	415 mm	30202A	6H MT30202A	6.30 kg
Короткий	300 mm	30202D	6H MT30202D	-
Секционный	235 mm	30202F	6H MT30202F	-
Короткий	200 mm	30202C	6H MT30202C	-
Выступ	100 mm	30202G	6H MT30202G	-

Радиус 0.6 mm

	Длина	Номер заказа		Вес
Длинный	415 mm	30602A	6H MT30602A	6.30 kg
Короткий	300 mm	30602D	6H MT30602D	-
Секционный	235 mm	30602F	6H MT30602F	-
Короткий	200 mm	30602C	6H MT30602C	-
Выступ	100 mm	30602G	6H MT30602G	-

90° Пуансон - МТ 30 (Пуансон)

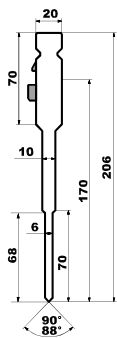

Угол	90°
Высота	170.00 mm
Нагрузка	500 kN/m
Максимальная нагрузка выступа	190 kN/m
Материал	
Твердость	52 - 56 HRC

Радиус 0.2 mm

	Длина	Номер заказа		Вес
Длинный	415 mm	30207A	6H МТ30207A	8.10 kg
Короткий	300 mm	30207D	6H МТ30207D	-
Секционный	235 mm	30207F	6H МТ30207F	-
Короткий	200 mm	30207C	6H МТ30207C	-
Выступ	100 mm	30207G	6H МТ30207G	-

Радиус 0.6 mm

	Длина	Номер заказа		Вес
Длинный	415 mm	30607A	6H МТ30607A	8.10 kg
Короткий	300 mm	30607D	6H МТ30607D	-
Секционный	235 mm	30607F	6H МТ30607F	-
Короткий	200 mm	30607C	6H МТ30607C	-
Выступ	100 mm	30607G	6H МТ30607G	-

90° Пуансон - МТ 10

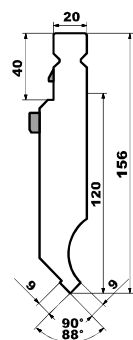

Угол	90°
Высота	120.00 mm
Нагрузка	1000 kN/m
Максимальная нагрузка выступа	450 kN/m
Материал	
Твердость	52 - 56 HRC

Радиус 0.2 mm

	Длина	Номер заказа		Вес
Длинный	415 mm	10202A	6H МТ10202A	11.40 kg
Короткий	300 mm	10202D	6H МТ10202D	-
Секционный	235 mm	10202F	6H МТ10202F	-
Короткий	200 mm	10202C	6H МТ10202C	-
Выступ	100 mm	10202G	6H МТ10202G	-

Радиус 0.6 mm

	Длина	Номер заказа		Вес
Длинный	415 mm	10602A	6H МТ10602A	11.40 kg
Короткий	300 mm	10602D	6H МТ10602D	-
Секционный	235 mm	10602F	6H МТ10602F	-
Короткий	200 mm	10602C	6H МТ10602C	-
Выступ	100 mm	10602G	6H МТ10602G	-

90° Пуансон - МТ 28 (splayed)

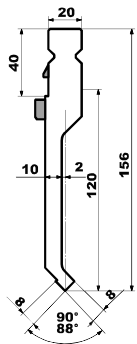

Угол	90°
Высота	120.00 mm
Нагрузка	300 kN/m
Максимальная нагрузка выступа	300 kN/m
Материал	
Твердость	52 - 56 HRC

Радиус 0.2 mm

	Длина	Номер заказа		Вес
Длинный	415 mm	28202A	6H MT28202A	6.90 kg
Короткий	300 mm	28202D	6H MT28202D	-
Секционный	235 mm	28202F	6H MT28202F	-
Короткий	200 mm	28202C	6H MT28202C	-
Выступ	100 mm	28202G	6H MT28202G	-

Радиус 0.6 mm

	Длина	Номер заказа		Вес
Длинный	415 mm	28602A	6H MT28602A	6.90 kg
Короткий	300 mm	28602D	6H MT28602D	-
Секционный	235 mm	28602F	6H MT28602F	-
Короткий	200 mm	28602C	6H MT28602C	-
Выступ	100 mm	28602G	6H MT28602G	-

90° Пуансон - МТ 40

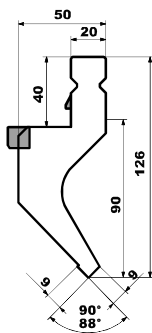

Угол	90°
Высота	90.00 mm
Нагрузка	700 kN/m
Максимальная нагрузка выступа	500 kN/m
Материал	
Твердость	52 - 56 HRC

Радиус 0.2 mm

	Длина	Номер заказа		Вес
Длинный	415 mm	40200A	6H MT40200A	9.60 kg
Короткий	300 mm	40200D	6H MT40200D	-
Секционный	235 mm	40200F	6H MT40200F	-
Короткий	200 mm	40200C	6H MT40200C	-
Выступ	100 mm	40200G	6H MT40200G	-

Радиус 0.6 mm

	Длина	Номер заказа		Вес
Длинный	415 mm	40600A	6H MT40600A	9.60 kg
Короткий	300 mm	40600D	6H MT40600D	-
Секционный	235 mm	40600F	6H MT40600F	-
Короткий	200 mm	40600C	6H MT40600C	-
Выступ	100 mm	40600G	6H MT40600G	-

90° Пуансон - МТ 46

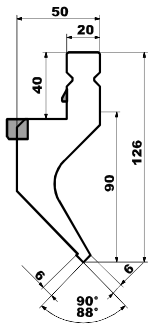

Угол	90°
Высота	90.00 mm
Нагрузка	500 kN/m
Максимальная нагрузка выступа	350 kN/m
Материал	
Твердость	52 - 56 HRC

Радиус 0.2 mm

	Длина	Номер заказа		Вес
Длинный	415 mm	46200A	6H MT46200A	9.10 kg
Короткий	300 mm	46200D	6H MT46200D	-
Секционный	235 mm	46200F	6H MT46200F	-
Короткий	200 mm	46200C	6H MT46200C	-
Выступ	100 mm	46200G	6H MT46200G	-

Радиус 0.6 mm

	Длина	Номер заказа		Вес
Длинный	415 mm	46600A	6H MT46600A	9.10 kg
Короткий	300 mm	46600D	6H MT46600D	-
Секционный	235 mm	46600F	6H MT46600F	-
Короткий	200 mm	46600C	6H MT46600C	-
Выступ	100 mm	46600G	6H MT46600G	-

90° Пуансон - МТ 28 (splayed)

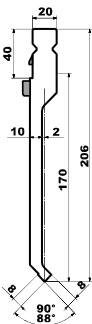

Угол	90°
Высота	170.00 mm
Нагрузка	300 kN/m
Максимальная нагрузка выступа	300 kN/m
Материал	
Твердость	52 - 56 HRC

Радиус 0.2 mm

	Длина	Номер заказа		Вес
Длинный	415 mm	28207A	6H MT28207A	8.60 kg
Короткий	300 mm	28207D	6H MT28207D	-
Секционный	235 mm	28207F	6H MT28207F	-
Короткий	200 mm	28207C	6H MT28207C	-
Выступ	100 mm	28207G	6H MT28207G	-

Радиус 0.6 mm

	Длина	Номер заказа		Вес
Длинный	415 mm	28607A	6H MT28607A	8.60 kg
Короткий	300 mm	28607D	6H MT28607D	-
Секционный	235 mm	28607F	6H MT28607F	-
Короткий	200 mm	28607C	6H MT28607C	-
Выступ	100 mm	28607G	6H MT28607G	-

90° Пуансон - МТ 40

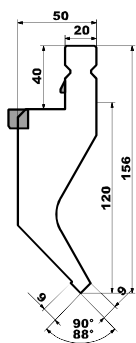

Угол	90°
Высота	120.00 mm
Нагрузка	700 kN/m
Максимальная нагрузка выступа	500 kN/m
Материал	
Твердость	52 - 56 HRC

Радиус 0.2 mm

	Длина	Номер заказа		Вес
Длинный	415 mm	40202A	6H МТ40202A	13.80 kg
Короткий	300 mm	40202D	6H МТ40202D	-
Секционный	235 mm	40202F	6H МТ40202F	-
Короткий	200 mm	40202C	6H МТ40202C	-
Выступ	100 mm	40202G	6H МТ40202G	-

Радиус 0.6 mm

	Длина	Номер заказа		Вес
Длинный	415 mm	40602A	6H МТ40602A	13.80 kg
Короткий	300 mm	40602D	6H МТ40602D	-
Секционный	235 mm	40602F	6H МТ40602F	-
Короткий	200 mm	40602C	6H МТ40602C	-
Выступ	100 mm	40602G	6H МТ40602G	-

90° Пуансон - МТ 46

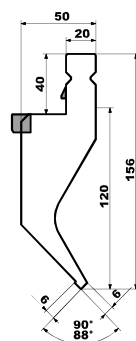

Угол	90°
Высота	120.00 mm
Нагрузка	500 kN/m
Максимальная нагрузка выступа	350 kN/m
Материал	
Твердость	52 - 56 HRC

Радиус 0.2 mm

	Длина	Номер заказа		Вес
Длинный	415 mm	46202A	6H МТ46202A	13.30 kg
Короткий	300 mm	46202D	6H МТ46202D	-
Секционный	235 mm	46202F	6H МТ46202F	-
Короткий	200 mm	46202C	6H МТ46202C	-
Выступ	100 mm	46202G	6H МТ46202G	-

Радиус 0.6 mm

	Длина	Номер заказа		Вес
Длинный	415 mm	46602A	6H МТ46602A	13.30 kg
Короткий	300 mm	46602D	6H МТ46602D	-
Секционный	235 mm	46602F	6H МТ46602F	-
Короткий	200 mm	46602C	6H МТ46602C	-
Выступ	100 mm	46602G	6H МТ46602G	-

1V Матрица - (V6 / 30°)

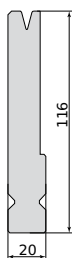

	V6 x 30° / (R 1.00 mm)
Высота	116.00 mm
Ширина	17.00 mm
Нагрузка	180 kN/m
Материал	
Твердость	52 - 56 HRC Необработанный
Тип крепления	Быстросменное крепление

	Длина	Номер заказа		Вес
Длинный	415 mm	50638E	6H MT50638E	6.60 kg
Короткий	300 mm	50638D	6H MT50638D	-
Секционный	235 mm	50638F	6H MT50638F	-
Короткий	200 mm	50638C	6H MT50638C	-

1V Матрица - (V8 / 30°)

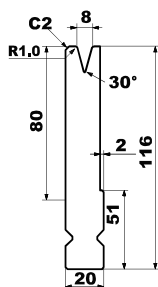

	V8 x 30° / (R 1.00 mm)
Высота	116.00 mm
Ширина	18.00 mm
Нагрузка	200 kN/m
Материал	
Твердость	52 - 56 HRC Необработанный
Тип крепления	Быстросменное крепление

	Длина	Номер заказа		Вес
Длинный	415 mm	50838E	6H MT50838E	6.80 kg
Короткий	300 mm	50838D	6H MT50838D	-
Секционный	235 mm	50838F	6H MT50838F	-
Короткий	200 mm	50838C	6H MT50838C	-

1V Матрица - (V10 / 30°)

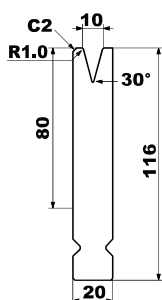

	V10 x 30° / (R 1.00 mm)
Высота	116.00 mm
Ширина	20.00 mm
Нагрузка	260 kN/m
Материал	
Твердость	52 - 56 HRC Необработанный
Тип крепления	Быстросменное крепление

	Длина	Номер заказа		Вес
Длинный	415 mm	51038E	6H MT51038E	7.10 kg
Короткий	300 mm	51038D	6H MT51038D	-
Секционный	235 mm	51038F	6H MT51038F	-
Короткий	200 mm	51038C	6H MT51038C	-

1V Матрица - (V4 / 88°)

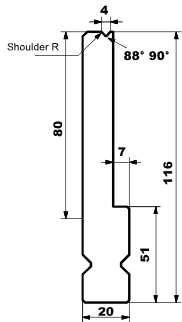

	V4 x 88° / (R 0.00 mm)
Высота	116.00 mm
Ширина	13.00 mm
Нагрузка	400 kN/m
Материал	
Твердость	52 - 56 HRC Необработанный
Тип крепления	Быстросменное крепление

	Длина	Номер заказа		Вес
Длинный	415 mm	60488E	6H MT60488E	5.70 kg
Короткий	300 mm	60488D	6H MT60488D	-
Секционный	235 mm	60488F	6H MT60488F	-
Короткий	200 mm	60488C	6H MT60488C	-

1V Матрица - (V4 / 88°)

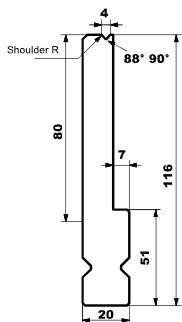

	V4 x 88° / (R 1.00 mm)
Высота	116.00 mm
Ширина	13.00 mm
Нагрузка	400 kN/m
Материал	
Твердость	52 - 56 HRC Необработанный
Тип крепления	Быстросменное крепление

	Длина	Номер заказа		Вес
Длинный	415 mm	70488E	6H MT70488E	5.70 kg
Короткий	300 mm	70488D	6H MT70488D	-
Секционный	235 mm	70488F	6H MT70488F	-
Короткий	200 mm	70488C	6H MT70488C	-

1V Матрица - (V5 / 88°)

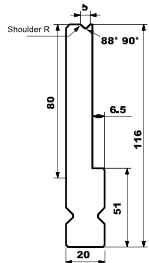

	V5 x 88° / (R 0.00 mm)
Высота	116.00 mm
Ширина	13.50 mm
Нагрузка	500 kN/m
Материал	
Твердость	52 - 56 HRC Необработанный
Тип крепления	Быстросменное крепление

	Длина	Номер заказа		Вес
Длинный	415 mm	60588E	6H MT60588E	5.80 kg
Короткий	300 mm	60588D	6H MT60588D	-
Секционный	235 mm	60588F	6H MT60588F	-
Короткий	200 mm	60588C	6H MT60588C	-

1V Матрица - (V5 / 88°)

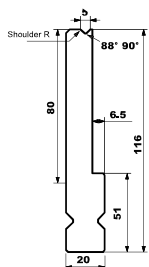

	V5 x 88° / (R 1.00 mm)
Высота	116.00 mm
Ширина	13.50 mm
Нагрузка	500 kN/m
Материал	
Твердость	52 - 56 HRC Необработанный
Тип крепления	Быстросменное крепление

	Длина	Номер заказа		Вес
Длинный	415 mm	70588E	6H MT70588E	5.80 kg
Короткий	300 mm	70588D	6H MT70588D	-
Секционный	235 mm	70588F	6H MT70588F	-
Короткий	200 mm	70588C	6H MT70588C	-

1V Матрица - (V6 / 88°)

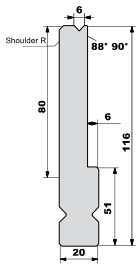

	V6 x 88° / (R 0.00 mm)
Высота	116.00 mm
Ширина	14.00 mm
Нагрузка	550 kN/m
Материал	
Твердость	52 - 56 HRC Необработанный
Тип крепления	Быстросменное крепление

	Длина	Номер заказа		Вес
Длинный	415 mm	60688E	6H MT60688E	6.00 kg
Короткий	300 mm	60688D	6H MT60688D	-
Секционный	235 mm	60688F	6H MT60688F	-
Короткий	200 mm	60688C	6H MT60688C	-

1V Матрица - (V6 / 88°)

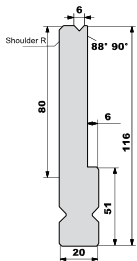

	V6 x 88° / (R 1.00 mm)
Высота	116.00 mm
Ширина	14.00 mm
Нагрузка	550 kN/m
Материал	
Твердость	52 - 56 HRC Необработанный
Тип крепления	Быстросменное крепление

	Длина	Номер заказа		Вес
Длинный	415 mm	70688E	6H MT70688E	6.00 kg
Короткий	300 mm	70688D	6H MT70688D	-
Секционный	235 mm	70688F	6H MT70688F	-
Короткий	200 mm	70688C	6H MT70688C	-

1V Матрица - (V7 / 88°)

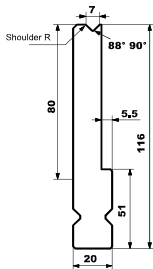

	V7 x 88° / (R 0.00 mm)
Высота	116.00 mm
Ширина	14.50 mm
Нагрузка	600 kN/m
Материал	
Твердость	52 - 56 HRC Необработанный
Тип крепления	Быстросменное крепление

	Длина	Номер заказа		Вес
Длинный	415 mm	60788E	6H MT60788E	6.10 kg
Короткий	300 mm	60788D	6H MT60788D	-
Секционный	235 mm	60788F	6H MT60788F	-
Короткий	200 mm	60788C	6H MT60788C	-

1V Матрица - (V7 / 88°)

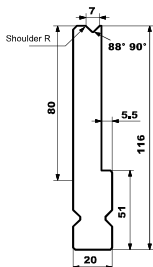

	V7 x 88° / (R 1.00 mm)
Высота	116.00 mm
Ширина	14.50 mm
Нагрузка	600 kN/m
Материал	
Твердость	52 - 56 HRC Необработанный
Тип крепления	Быстросменное крепление

	Длина	Номер заказа		Вес
Длинный	415 mm	70788E	6H MT70788E	6.10 kg
Короткий	300 mm	70788D	6H MT70788D	-
Секционный	235 mm	70788F	6H MT70788F	-
Короткий	200 mm	70788C	6H MT70788C	-

1V Матрица - (V8 / 88°)

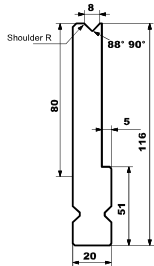

	V8 x 88° / (R 0.00 mm)
Высота	116.00 mm
Ширина	15.00 mm
Нагрузка	650 kN/m
Материал	
Твердость	52 - 56 HRC Необработанный
Тип крепления	Быстросменное крепление

	Длина	Номер заказа		Вес
Длинный	415 mm	60888E	6H MT60888E	6.20 kg
Короткий	300 mm	60888D	6H MT60888D	-
Секционный	235 mm	60888F	6H MT60888F	-
Короткий	200 mm	60888C	6H MT60888C	-

1V Матрица - (V8 / 88°)

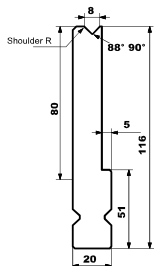

	V8 x 88° / (R 1.00 mm)
Высота	116.00 mm
Ширина	15.00 mm
Нагрузка	650 kN/m
Материал	
Твердость	52 - 56 HRC Необработанный
Тип крепления	Быстросменное крепление

	Длина	Номер заказа		Вес
Длинный	415 mm	70888E	6H MT70888E	6.20 kg
Короткий	300 mm	70888D	6H MT70888D	-
Секционный	235 mm	70888F	6H MT70888F	-
Короткий	200 mm	70888C	6H MT70888C	-

1V Матрица - (V10 / 88°)

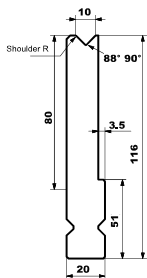

	V10 x 88° / (R 0.00 mm)
Высота	116.00 mm
Ширина	16.50 mm
Нагрузка	900 kN/m
Материал	
Твердость	52 - 56 HRC Необработанный
Тип крепления	Быстросменное крепление

	Длина	Номер заказа		Вес
Длинный	415 mm	61088E	6H MT61088E	6.50 kg
Короткий	300 mm	61088D	6H MT61088D	-
Секционный	235 mm	61088F	6H MT61088F	-
Короткий	200 mm	61088C	6H MT61088C	-

1V Матрица - (V10 / 88°)

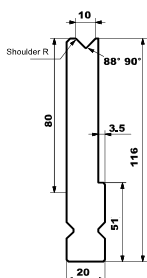

	V10 x 88° / (R 2.00 mm)
Высота	116.00 mm
Ширина	16.50 mm
Нагрузка	900 kN/m
Материал	
Твердость	52 - 56 HRC Необработанный
Тип крепления	Быстросменное крепление

	Длина	Номер заказа		Вес
Длинный	415 mm	71088E	6H MT71088E	6.50 kg
Короткий	300 mm	71088D	6H MT71088D	-
Секционный	235 mm	71088F	6H MT71088F	-
Короткий	200 mm	71088C	6H MT71088C	-

1V Матрица - (V12 / 88°)

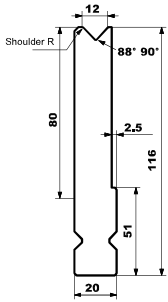

	V12 x 88° / (R 0.00 mm)
Высота	116.00 mm
Ширина	17.50 mm
Нагрузка	1000 kN/m
Материал	
Твердость	52 - 56 HRC Необработанный
Тип крепления	Быстросменное крепление

	Длина	Номер заказа		Вес
Длинный	415 mm	61288E	6H MT61288E	6.70 kg
Короткий	300 mm	61288D	6H MT61288D	-
Секционный	235 mm	61288F	6H MT61288F	-
Короткий	200 mm	61288C	6H MT61288C	-

1V Матрица - (V12 / 88°)

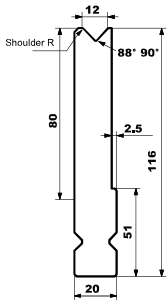

	V12 x 88° / (R 2.00 mm)
Высота	116.00 mm
Ширина	17.50 mm
Нагрузка	1000 kN/m
Материал	
Твердость	52 - 56 HRC Необработанный
Тип крепления	Быстросменное крепление

	Длина	Номер заказа		Вес
Длинный	415 mm	71288E	6H MT71288E	6.70 kg
Короткий	300 mm	71288D	6H MT71288D	-
Секционный	235 mm	71288F	6H MT71288F	-
Короткий	200 mm	71288C	6H MT71288C	-

1V Матрица - (V14 / 88°)

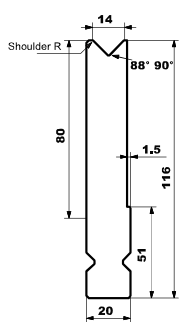

	V14 x 88° / (R 0.00 mm)
Высота	116.00 mm
Ширина	18.50 mm
Нагрузка	1000 kN/m
Материал	
Твердость	52 - 56 HRC Необработанный
Тип крепления	Быстросменное крепление

	Длина	Номер заказа		Вес
Длинный	415 mm	61488E	6H MT61488E	6.90 kg
Короткий	300 mm	61488D	6H MT61488D	-
Секционный	235 mm	61488F	6H MT61488F	-
Короткий	200 mm	61488C	6H MT61488C	-

1V Матрица - (V14 / 88°)

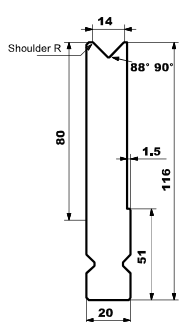

	V14 x 88° / (R 2.00 mm)
Высота	116.00 mm
Ширина	18.50 mm
Нагрузка	1000 kN/m
Материал	
Твердость	52 - 56 HRC Необработанный
Тип крепления	Быстросменное крепление

	Длина	Номер заказа		Вес
Длинный	415 mm	71488E	6H MT71488E	6.90 kg
Короткий	300 mm	71488D	6H MT71488D	-
Секционный	235 mm	71488F	6H MT71488F	-
Короткий	200 mm	71488C	6H MT71488C	-

1V Матрица - (V16 / 88°)

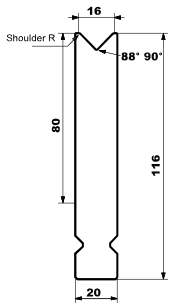

	V16 x 88° / (R 0.00 mm)
Высота	116.00 mm
Ширина	20.00 mm
Нагрузка	1000 kN/m
Материал	
Твердость	52 - 56 HRC Необработанный
Тип крепления	Быстросменное крепление

	Длина	Номер заказа		Вес
Длинный	415 mm	61688E	6H MT61688E	7.20 kg
Короткий	300 mm	61688D	6H MT61688D	-
Секционный	235 mm	61688F	6H MT61688F	-
Короткий	200 mm	61688C	6H MT61688C	-

1V Матрица - (V16 / 88°)

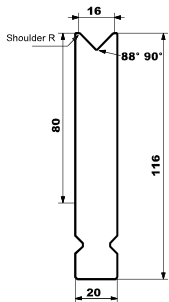

	V16 x 88° / (R 2.00 mm)
Высота	116.00 mm
Ширина	20.00 mm
Нагрузка	1000 kN/m
Материал	
Твердость	52 - 56 HRC Необработанный
Тип крепления	Быстросменное крепление

	Длина	Номер заказа		Вес
Длинный	415 mm	71688E	6H MT71688E	7.20 kg
Короткий	300 mm	71688D	6H MT71688D	-
Секционный	235 mm	71688F	6H MT71688F	-
Короткий	200 mm	71688C	6H MT71688C	-

1V Матрица - (V18 / 88°)

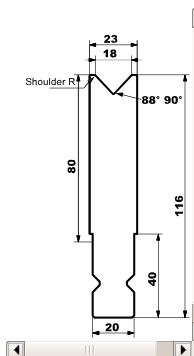

	V18 x 88° / (R 1.00 mm)
Высота	116.00 mm
Ширина	23.00 mm
Нагрузка	1000 kN/m
Материал	
Твердость	52 - 56 HRC Необработанный
Тип крепления	Быстросменное крепление

	Длина	Номер заказа		Вес
Длинный	415 mm	61888E	6H MT61888E	7.90 kg
Короткий	300 mm	61888D	6H MT61888D	-
Секционный	235 mm	61888F	6H MT61888F	-
Короткий	200 mm	61888C	6H MT61888C	-

1V Матрица - (V18 / 88°)

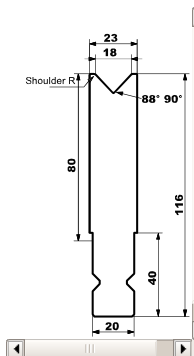

	V18 x 88° / (R 2.00 mm)
Высота	116.00 mm
Ширина	23.00 mm
Нагрузка	1000 kN/m
Материал	
Твердость	52 - 56 HRC Необработанный
Тип крепления	Быстросменное крепление

	Длина	Номер заказа		Вес
Длинный	415 mm	71888E	6H MT71888E	7.90 kg
Короткий	300 mm	71888D	6H MT71888D	-
Секционный	235 mm	71888F	6H MT71888F	-
Короткий	200 mm	71888C	6H MT71888C	-

1V Матрица - (V20 / 88°)

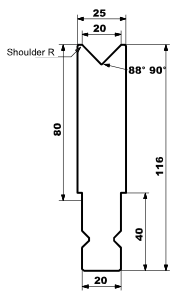

	V20 x 88° / (R 1.00 mm)
Высота	116.00 mm
Ширина	25.00 mm
Нагрузка	1000 kN/m
Материал	
Твердость	52 - 56 HRC Необработанный
Тип крепления	Быстросменное крепление

	Длина	Номер заказа		Вес
Длинный	415 mm	62088E	6H MT62088E	8.30 kg
Короткий	300 mm	62088D	6H MT62088D	-
Секционный	235 mm	62088F	6H MT62088F	-
Короткий	200 mm	62088C	6H MT62088C	-

1V Матрица - (V20 / 88°)

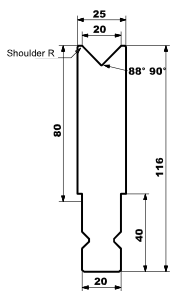

	V20 x 88° / (R 3.00 mm)
Высота	116.00 mm
Ширина	25.00 mm
Нагрузка	1000 kN/m
Материал	
Твердость	52 - 56 HRC Необработанный
Тип крепления	Быстросменное крепление

	Длина	Номер заказа		Вес
Длинный	415 mm	72088E	6H MT72088E	8.30 kg
Короткий	300 mm	72088D	6H MT72088D	-
Секционный	235 mm	72088F	6H MT72088F	-
Короткий	200 mm	72088C	6H MT72088C	-

1V Матрица - (V25 / 88°)

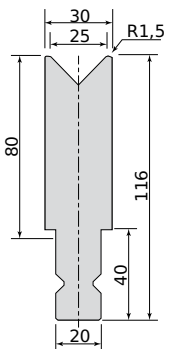

	V25 x 88° / (R 1.00 mm)
Высота	116.00 mm
Ширина	30.00 mm
Нагрузка	1000 kN/m
Материал	
Твердость	52 - 56 HRC Необработанный
Тип крепления	Быстросменное крепление

	Длина	Номер заказа		Вес
Длинный	415 mm	62588E	6H MT62588E	9.40 kg
Короткий	300 mm	62588D	6H MT62588D	-
Секционный	235 mm	62588F	6H MT62588F	-
Короткий	200 mm	62588C	6H MT62588C	-

1V Матрица - (V25 / 88°)

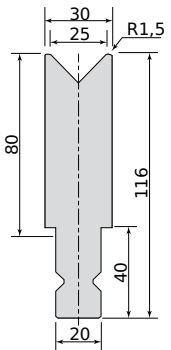

	V25 x 88° / (R 3.00 mm)
Высота	116.00 mm
Ширина	30.00 mm
Нагрузка	1000 kN/m
Материал	
Твердость	52 - 56 HRC Необработанный
Тип крепления	Быстросменное крепление

	Длина	Номер заказа		Вес
Длинный	415 mm	72588E	6H MT72588E	9.40 kg
Короткий	300 mm	72588D	6H MT72588D	-
Секционный	235 mm	72588F	6H MT72588F	-
Короткий	200 mm	72588C	6H MT72588C	-

1V Матрица - (V4 / 90°)

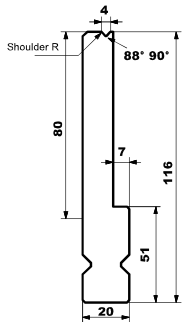

	V4 x 90° / (R 0.00 mm)
Высота	116.00 mm
Ширина	13.00 mm
Нагрузка	400 kN/m
Материал	
Твердость	52 - 56 HRC Необработанный
Тип крепления	Быстросменное крепление

	Длина	Номер заказа		Вес
Длинный	415 mm	60408E	6H MT60408E	5.70 kg
Короткий	300 mm	60408D	6H MT60408D	-
Секционный	235 mm	60408F	6H MT60408F	-
Короткий	200 mm	60408C	6H MT60408C	-

1V Матрица - (V4 / 90°)

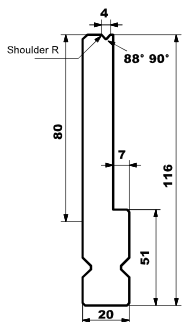

	V4 x 90° / (R 1.00 mm)
Высота	116.00 mm
Ширина	13.00 mm
Нагрузка	400 kN/m
Материал	
Твердость	52 - 56 HRC Необработанный
Тип крепления	Быстросменное крепление

	Длина	Номер заказа		Вес
Длинный	415 mm	70408E	6H MT70408E	5.70 kg
Короткий	300 mm	70408D	6H MT70408D	-
Секционный	235 mm	70408F	6H MT70408F	-
Короткий	200 mm	70408C	6H MT70408C	-

1V Матрица - (V5 / 90°)

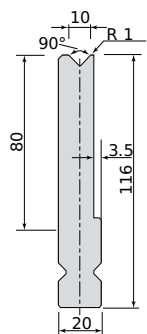

	V5 x 90° / (R 0.00 mm)
Высота	116.00 mm
Ширина	13.50 mm
Нагрузка	500 kN/m
Материал	
Твердость	52 - 56 HRC Необработанный
Тип крепления	Быстросменное крепление

	Длина	Номер заказа		Вес
Длинный	415 mm	60508E	6H MT60508E	5.80 kg
Короткий	300 mm	60508D	6H MT60508D	-
Секционный	235 mm	60508F	6H MT60508F	-
Короткий	200 mm	60508C	6H MT60508C	-

1V Матрица - (V5 / 90°)

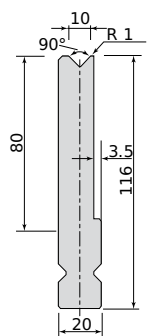

	V5 x 90° / (R 1.00 mm)
Высота	116.00 mm
Ширина	13.50 mm
Нагрузка	500 kN/m
Материал	
Твердость	52 - 56 HRC Необработанный
Тип крепления	Быстросменное крепление

	Длина	Номер заказа		Вес
Длинный	415 mm	70508E	6H MT70508E	5.80 kg
Короткий	300 mm	70508D	6H MT70508D	-
Секционный	235 mm	70508F	6H MT70508F	-
Короткий	200 mm	70508C	6H MT70508C	-

1V Матрица - (V6 / 90°)

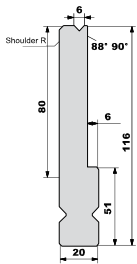

	V6 x 90° / (R 0.00 mm)
Высота	116.00 mm
Ширина	14.00 mm
Нагрузка	550 kN/m
Материал	
Твердость	52 - 56 HRC Необработанный
Тип крепления	Быстросменное крепление

	Длина	Номер заказа		Вес
Длинный	415 mm	60608E	6H MT60608E	6.00 kg
Короткий	300 mm	60608D	6H MT60608D	-
Секционный	235 mm	60608F	6H MT60608F	-
Короткий	200 mm	60608C	6H MT60608C	-

1V Матрица - (V6 / 90°)

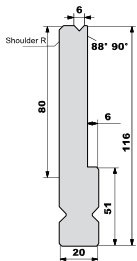

	V6 x 90° / (R 1.00 mm)
Высота	116.00 mm
Ширина	14.00 mm
Нагрузка	550 kN/m
Материал	
Твердость	52 - 56 HRC Необработанный
Тип крепления	Быстросменное крепление

	Длина	Номер заказа		Вес
Длинный	415 mm	70608E	6H MT70608E	6.00 kg
Короткий	300 mm	70608D	6H MT70608D	-
Секционный	235 mm	70608F	6H MT70608F	-
Короткий	200 mm	70608C	6H MT70608C	-

1V Матрица - (V7 / 90°)

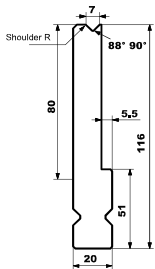

	V7 x 90° / (R 0.00 mm)
Высота	116.00 mm
Ширина	14.50 mm
Нагрузка	600 kN/m
Материал	
Твердость	52 - 56 HRC Необработанный
Тип крепления	Быстросменное крепление

	Длина	Номер заказа		Вес
Длинный	415 mm	60708E	6H MT60708E	6.10 kg
Короткий	300 mm	60708D	6H MT60708D	-
Секционный	235 mm	60708F	6H MT60708F	-
Короткий	200 mm	60708C	6H MT60708C	-

1V Матрица - (V7 / 90°)

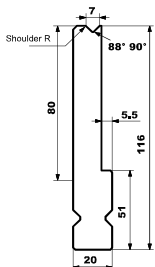

	V7 x 90° / (R 1.00 mm)
Высота	116.00 mm
Ширина	14.50 mm
Нагрузка	600 kN/m
Материал	
Твердость	52 - 56 HRC Необработанный
Тип крепления	Быстросменное крепление

	Длина	Номер заказа		Вес
Длинный	415 mm	70708E	6H MT70708E	6.10 kg
Короткий	300 mm	70708D	6H MT70708D	-
Секционный	235 mm	70708F	6H MT70708F	-
Короткий	200 mm	70708C	6H MT70708C	-

1V Матрица - (V8 / 90°)

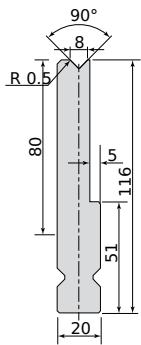

	V8 x 90° / (R 0.00 mm)
Высота	116.00 mm
Ширина	15.00 mm
Нагрузка	650 kN/m
Материал	
Твердость	52 - 56 HRC Необработанный
Тип крепления	Быстросменное крепление

	Длина	Номер заказа		Вес
Длинный	415 mm	60808E	6H MT60808E	6.20 kg
Короткий	300 mm	60808D	6H MT60808D	-
Секционный	235 mm	60808F	6H MT60808F	-
Короткий	200 mm	60808C	6H MT60808C	-

1V Матрица - (V8 / 90°)

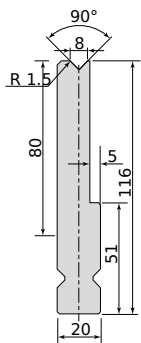

	V8 x 90° / (R 1.00 mm)
Высота	116.00 mm
Ширина	15.00 mm
Нагрузка	650 kN/m
Материал	
Твердость	52 - 56 HRC Необработанный
Тип крепления	Быстросменное крепление

	Длина	Номер заказа		Вес
Длинный	415 mm	70808E	6H MT70808E	6.20 kg
Короткий	300 mm	70808D	6H MT70808D	-
Секционный	235 mm	70808F	6H MT70808F	-
Короткий	200 mm	70808C	6H MT70808C	-

1V Матрица - (V10 / 90°)

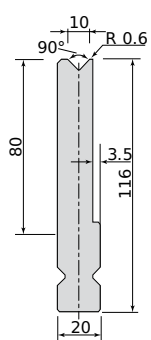

	V10 x 90° / (R 0.00 mm)
Высота	116.00 mm
Ширина	16.50 mm
Нагрузка	900 kN/m
Материал	
Твердость	52 - 56 HRC Необработанный
Тип крепления	Быстросменное крепление

	Длина	Номер заказа		Вес
Длинный	415 mm	61008E	6H MT61008E	6.50 kg
Короткий	300 mm	61008D	6H MT61008D	-
Секционный	235 mm	61008F	6H MT61008F	-
Короткий	200 mm	61008C	6H MT61008C	-

1V Матрица - (V10 / 90°)

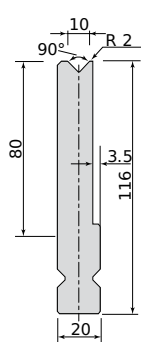

	V10 x 90° / (R 2.00 mm)
Высота	116.00 mm
Ширина	16.50 mm
Нагрузка	900 kN/m
Материал	
Твердость	52 - 56 HRC Необработанный
Тип крепления	Быстросменное крепление

	Длина	Номер заказа		Вес
Длинный	415 mm	71008E	6H MT71008E	6.50 kg
Короткий	300 mm	71008D	6H MT71008D	-
Секционный	235 mm	71008F	6H MT71008F	-
Короткий	200 mm	71008C	6H MT71008C	-

1V Матрица - (V12 / 90°)

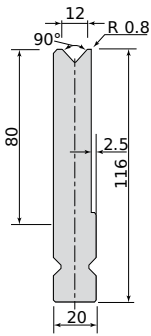

	V12 x 90° / (R 0.00 mm)
Высота	116.00 mm
Ширина	17.50 mm
Нагрузка	1000 kN/m
Материал	
Твердость	52 - 56 HRC Необработанный
Тип крепления	Быстросменное крепление

	Длина	Номер заказа		Вес
Длинный	415 mm	61208E	6H MT61208E	6.70 kg
Короткий	300 mm	61208D	6H MT61208D	-
Секционный	235 mm	61208F	6H MT61208F	-
Короткий	200 mm	61208C	6H MT61208C	-

1V Матрица - (V12 / 90°)

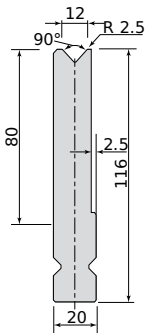

	V12 x 90° / (R 2.00 mm)
Высота	116.00 mm
Ширина	17.50 mm
Нагрузка	1000 kN/m
Материал	
Твердость	52 - 56 HRC Необработанный
Тип крепления	Быстросменное крепление

	Длина	Номер заказа		Вес
Длинный	415 mm	71208E	6H MT71208E	6.70 kg
Короткий	300 mm	71208D	6H MT71208D	-
Секционный	235 mm	71208F	6H MT71208F	-
Короткий	200 mm	71208C	6H MT71208C	-

1V Матрица - (V14 / 90°)

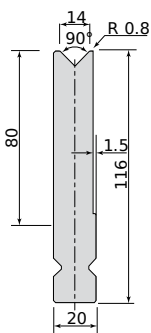

	V14 x 90° / (R 0.00 mm)
Высота	116.00 mm
Ширина	18.50 mm
Нагрузка	1000 kN/m
Материал	
Твердость	52 - 56 HRC Необработанный
Тип крепления	Быстросменное крепление

	Длина	Номер заказа		Вес
Длинный	415 mm	61408E	6H MT61408E	6.90 kg
Короткий	300 mm	61408D	6H MT61408D	-
Секционный	235 mm	61408F	6H MT61408F	-
Короткий	200 mm	61408C	6H MT61408C	-

1V Матрица - (V14 / 90°)

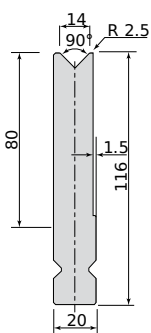

	V14 x 90° / (R 2.00 mm)
Высота	116.00 mm
Ширина	0.00 mm
Нагрузка	1000 kN/m
Материал	
Твердость	52 - 56 HRC Необработанный
Тип крепления	Быстросменное крепление

	Длина	Номер заказа		Вес
Длинный	415 mm	71408E	6H MT71408E	6.90 kg
Короткий	300 mm	71408D	6H MT71408D	-
Секционный	235 mm	71408F	6H MT71408F	-
Короткий	200 mm	71408C	6H MT71408C	-

1V Матрица - (V16 / 90°)

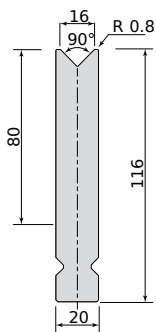

	V16 x 90° / (R 0.00 mm)
Высота	116.00 mm
Ширина	20.00 mm
Нагрузка	1000 kN/m
Материал	
Твердость	52 - 56 HRC Необработанный
Тип крепления	Быстросменное крепление

	Длина	Номер заказа		Вес
Длинный	415 mm	61608E	6H MT61608E	7.20 kg
Короткий	300 mm	61608D	6H MT61608D	-
Секционный	235 mm	61608F	6H MT61608F	-
Короткий	200 mm	61608C	6H MT61608C	-

1V Матрица - (V16 / 90°)

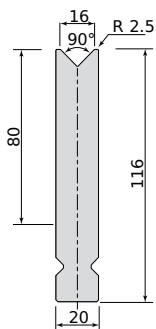

	V16 x 90° / (R 2.00 mm)
Высота	116.00 mm
Ширина	20.00 mm
Нагрузка	1000 kN/m
Материал	
Твердость	52 - 56 HRC Необработанный
Тип крепления	Быстросменное крепление

	Длина	Номер заказа		Вес
Длинный	415 mm	71608E	6H MT71608E	7.20 kg
Короткий	300 mm	71608D	6H MT71608D	-
Секционный	235 mm	71608F	6H MT71608F	-
Короткий	200 mm	71608C	6H MT71608C	-

1V Матрица - (V18 / 90°)

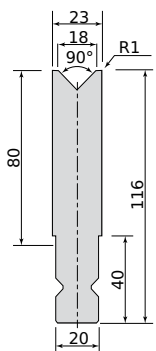

	V18 x 90° / (R 1.00 mm)
Высота	116.00 mm
Ширина	23.00 mm
Нагрузка	1000 kN/m
Материал	
Твердость	52 - 56 HRC Необработанный
Тип крепления	Быстросменное крепление

	Длина	Номер заказа		Вес
Длинный	415 mm	61808E	6H MT61808E	7.90 kg
Короткий	300 mm	61808D	6H MT61808D	-
Секционный	235 mm	61808F	6H MT61808F	-
Короткий	200 mm	61808C	6H MT61808C	-

1V Матрица - (V18 / 90°)

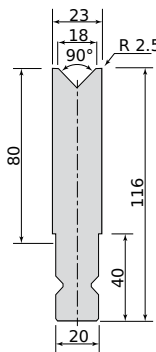

	V18 x 90° / (R 2.00 mm)
Высота	116.00 mm
Ширина	23.00 mm
Нагрузка	1000 kN/m
Материал	
Твердость	52 - 56 HRC Необработанный
Тип крепления	Быстросменное крепление

	Длина	Номер заказа		Вес
Длинный	415 mm	71808E	6H MT71808E	7.90 kg
Короткий	300 mm	71808D	6H MT71808D	-
Секционный	235 mm	71808F	6H MT71808F	-
Короткий	200 mm	71808C	6H MT71808C	-

1V Матрица - (V20 / 90°)

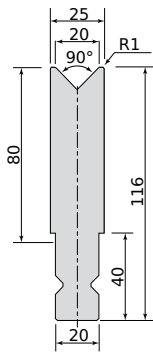

	V20 x 90° / (R 1.00 mm)
Высота	116.00 mm
Ширина	25.00 mm
Нагрузка	1000 kN/m
Материал	
Твердость	52 - 56 HRC Необработанный
Тип крепления	Быстросменное крепление

	Длина	Номер заказа		Вес
Длинный	415 mm	62008E	6H MT62008E	8.30 kg
Короткий	300 mm	62008D	6H MT62008D	-
Секционный	235 mm	62008F	6H MT62008F	-
Короткий	200 mm	62008C	6H MT62008C	-

1V Матрица - (V20 / 90°)

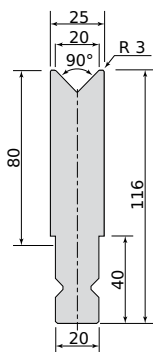

	V20 x 90° / (R 3.00 mm)
Высота	116.00 mm
Ширина	25.00 mm
Нагрузка	1000 kN/m
Материал	
Твердость	52 - 56 HRC Необработанный
Тип крепления	Быстросменное крепление

	Длина	Номер заказа		Вес
Длинный	415 mm	72008E	6H MT72008E	8.30 kg
Короткий	300 mm	72008D	6H MT72008D	-
Секционный	235 mm	72008F	6H MT72008F	-
Короткий	200 mm	72008C	6H MT72008C	-

1V Матрица - (V25 / 90°)

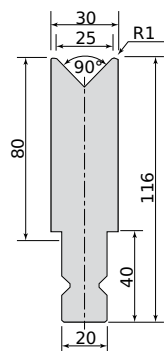

	V25 x 90° / (R 1.00 mm)
Высота	116.00 mm
Ширина	30.00 mm
Нагрузка	1000 kN/m
Материал	
Твердость	52 - 56 HRC Необработанный
Тип крепления	Быстросменное крепление

	Длина	Номер заказа		Вес
Длинный	415 mm	62508E	6H MT62508E	9.40 kg
Короткий	300 mm	62508D	6H MT62508D	-
Секционный	235 mm	62508F	6H MT62508F	-
Короткий	200 mm	62508C	6H MT62508C	-

1V Матрица - (V25 / 90°)

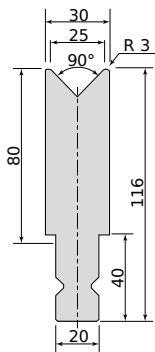

	V25 x 90° / (R 3.00 mm)
Высота	116.00 mm
Ширина	30.00 mm
Нагрузка	1000 kN/m
Материал	
Твердость	52 - 56 HRC Необработанный
Тип крепления	Быстросменное крепление

	Длина	Номер заказа		Вес
Длинный	415 mm	72508E	6H MT72508E	9.40 kg
Короткий	300 mm	72508D	6H MT72508D	-
Секционный	235 mm	72508F	6H MT72508F	-
Короткий	200 mm	72508C	6H MT72508C	-

Air bending force chart

Mild steel

Die opening V	4	6	7	8	10	12	14	16	18	20	25	32	40	50	63	80	100	125	160	200		
Minimum flange length b_{min}	2.8	4	5	5.5	7	8.5	10	11	13.5	14	17.5	22	28	35	45	55	71	89	113			
Bending radius ir	0.7	1.0	1.1	1.3	1.6	2.0	2.3	2.6	3.0	3.3	4.0	5.0	6.5	8.0	10	13	16	20	26			
Thickness (t) →	0.5 mm	40	30																			
	0.6 mm	60	40	40	40																	
	0.8 mm		70	70	50	40																
	1.0 mm		110	100	80	70																
	1.2 mm			140	120	100	80	70	60													
	1.5 mm				170	150	130	110	90	80												
	2.0 mm						220	190	170	150	130	110										
	2.5 mm								280	250	220	180	140									
	3.0 mm									340	300	240	190	150								
	3.5 mm											330	260	200	160	130						
	4.0 mm											430	340	270	210	170						
	4.5 mm												440	340	270	210						
	5.0 mm												520	420	330	260	210					
	6.0 mm												750	600	480	380	300	240				
	7.0 mm															520	410	330	260			
	8.0 mm															850	680	530	430			
9.0 mm																670	540	430				
10 mm																850	670	530	420			
12 mm																	960	780	600	550		
15 mm																			950	750		

Air bending force chart for mild steel ($R_m \approx 450 \text{ N/mm}^2$)

Die opening V	4	6	7	8	10	12	14	16	18	20	25	32	40	50	63	80	100	125	160	200	250	
Minimum flange length b <i>min</i>	2.8	4	5	5.5	7	8.5	10	11	13.5	14	17.5	22	28	35	45	55	71	89	113	140	175	
Bending radius ir	0.7	1.0	1.1	1.3	1.6	2.0	2.3	2.6	3.0	3.3	4.0	5.0	6.5	8.0	10	13	16	20	26	33	41	
Thickness (t) →	0.5 mm	60	50																			
0.6 mm	90	60	60	60																		
0.7 mm	120	80	80	60	60																	
0.8 mm		110	110	80	70																	
0.9 mm		130	120	100	80	70																
1.0 mm		170	150	120	110	80																
1.2 mm			210	180	150	120	110	90														
1.5 mm						200	170	150	130	120												
2.0 mm						330	290	260	230	200	170											
2.5 mm								390	350	300	250	190										
3.0 mm									510	450	360	290	230									
4.0 mm											650	510	410	320	260							
5.0 mm												780	630	500	390	320						
6.0 mm													900	720	570	450	360					
8.0 mm															1020	810	650	510				
10 mm																1280	1010	800	630			
12 mm																	1440	1170	900	830		
15 mm																		1800	1410	1140		
20 mm																			2500	2080	1670	
25 mm																				3150	2550	
30 mm																						3600

Air bending force chart for stainless steel ($R_m \approx 700 \text{ N/mm}^2$)

ООО АМАДА

улица Докукина, д.16, строение 3
129226 Москва

Телефон: +7 495 518 96 50
Факс: +7 495 518 96 51
E-Mail: info@amada.ru
www.amada.ru